

twilight

INSTRUMENTOS DE MEDICIÓN INDUSTRIAL



Probador de alta potencia *AW-CS2672C*

- Corriente de fuga y tiempo de prueba pueden libremente y continuamente fijarse según diversos estándares.
- Tiempo real muestra la prueba de valor actual refleja la calidad de la DUT de soportar la resistencia de tensión y aislamiento.
- Alertas de descalificación con sonido y luz, cortando el voltaje inmediatamente al mismo tiempo.
- Establece un conjunto gratuito de corriente de advertencia de fuga que hace que el valor de advertencia sea más conveniente a diferente DUT para los usuarios.
- Protección rápida a la ruptura de alto voltaje protege el DUT eficientemente.
- Control remoto prueba arma es opcional para la operación flexible.
- Prueba de alta sensibilidad y capacidad de transportador de cinta fuerte. Normalmente trabaja bajo voltaje bajo y fuerte estado actual.
- Alta precisión asegura la suficiente precisión bajo alto voltaje y baja corriente (menos de 0.5mA).
- Probador de voltaje que soporta ACDC tiene expansibilidad fuerte y versatilidad (puede ser utilizado en pruebas de condensador, pila prueba del voltaje del silicio, energía polarizada ensayos y pruebas de componentes etc..).

Tabla de contenidos

- Capítulo 1 Normas de seguridad
- Capítulo 2 Lo que usted notará antes de la prueba
- Capítulo 3 Introducción breve
- Capítulo 4 Teoría de trabajo
- Capítulo 5 Parámetros técnicos
- Capítulo 6 Procedimientos e instrucciones de operación
- Capítulo 7 Aplicación de ilustración
- Capítulo 8 Calibración y mantenimiento
- Capítulo 9 Mantenimiento

Capítulo 1 Normas de seguridad

Nota: Por favor, lea los artículos de este capítulo antes de probar el alto voltaje.

1. Normas de seguridad comunes

- Antes del uso, por favor saber sobre las señales de seguridad del medidor de tensión soporta.
- Antes de encender, por favor verifique si el voltaje de entrada es correcto en comparación con la señal.

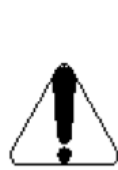

1



2



3

1---La señal de advertencia de alto voltaje. Con el fin de evitar el daño al probador y lesiones al usuario, por favor, lea las advertencias y normas en el manual.

2---La señal de peligro. Puede haber el alto voltaje. Por favor, no lo toque.

3---La muestra de suelo.

El voltaje y la corriente causada por el medidor de tensión soporta son también lo suficientemente alto como para lastimar a la gente. Con el fin de evitar la lesión y la muerte, por favor, compruebe primero cuidadosamente cuando se mueve y cuando lo use.

2. Mantenimiento

(1) Mantenimiento de usuarios

Para evitar una descarga eléctrica, por favor no desarmar el probador. El usuario no debe reparar todos los componentes del probador.

(2) Mantenimiento periódico

Según la banda de frecuencias de trabajo, el cable de alimentación, el cable P, el accesorio correlativo y así sucesivamente del probador de tensión soporta necesitan ser revisado y examinado cuidadosamente en el período, que puede proteger al usuario y la precisión del probador.

(3) Modificación del usuario

El usuario no debe modificar el circuito y los componentes en su interior.

3. La plataforma de trabajo de pruebas

(1) Qué situaciones son las mejores para la mesa de trabajo?

Es importante seleccionar una posición adecuada para la mesa de trabajo. Si no hay lugar como ese, debe aislar a la mesa de trabajo con los demás instrumentos y marcarlo "Pruebas de alto voltaje de campo". Si la mesa de trabajo está cerca de otras mesas de trabajo, por favor, marque "¡ peligro! Alto voltaje está siendo probado! No te quedes cerca!"

(2) La fuente de alimentación

Una buena tierra es una parte vital del probador de tensión soporte. Hay un punto interfaz en su panel posterior. Por favor, compruebe que la conexión a tierra tiene continuidad. El probador debe tener el interruptor independiente fijado en posición bien marcada, y la función del interruptor debe ser marcada. Una vez que pase la emergencia, cortar la fuente de alimentación a la vez, entonces hacer con la materia.

La energía de entrada del probador está diseñada para usarse solamente con corriente alterna. Su gama es $110V \pm 10$. La frecuencia de la potencia es de 60Hz. Si la energía en su gama es inestable, tal vez un daño a los componentes dentro o provocar el funcionamiento incorrecto de probador.

Nota: El fusible en el probador debe ser un modelo de fusión rápido.

(3) La Junta de prueba de trabajo

Cuando sea probado, el medidor debe colocarse sobre la mesa de trabajo, que es el no conductor. No utilice el conductor entre el operador y el dispositivo de prueba. La posición del operador es apropiada. No pase el dispositivo probado para funcionar o ajustar el medidor.

Cuando opere el probador, las pruebas de campo y el alrededor de él no contienen gas combustible o la materia inflamable que puede provocar la explosión e incendio.

(4) Operador

El choque eléctrico puede causar lesiones incluso la muerte al usuario cuando la operación sea mal realizada. Así que es importante capacitar al personal adecuado para utilizar y manejar el probador. La ropa del operador no debe contener el metal. Y no usar el metal, ya

sea como el reloj, es decir. Las personas que tienen la enfermedad del corazón o lleva el ajustador de velocidad no deben operar el probador.

(5) El punto esencial de la seguridad

- El operador que no es apto para el trabajo y la persona que es incoherente con el trabajo debe estar lejos del campo de prueba.
- Mantener el campo de prueba en orden y seguridad en cualquier momento.
- Nota: No toque el dispositivo probado o los dispositivos, que están conectados con ella cuando se prueban.
- Una vez que aparezca cualquier problema al probador, por favor, cortar la salida de alto voltaje y la potencia de entrada.
- Después de la prueba, por favor descargue primero y luego retire el cable P.

Capítulo 2 Lo que usted notará antes de la prueba

La salida del probador de tensión soporte puede generar, 10kV, el voltaje más alto.

Cualquier operación falsa resultará un contratiempo incluso la muerte. Así que por favor lea este capítulo cuidadosamente con seguridad.

1. Una descarga eléctrica

Con el fin de evitar el choque eléctrico, utilice los guantes de goma-aislado antes de utilizar el probador.

2. El probador está en estado de prueba

Cuando el medidor está ejecutando en el estado de prueba, el P-cable, el dispositivo de prueba, la punta de prueba y el puerto de salida llevan el alto voltaje. Por favor, no toque!

3. Cambiar el dispositivo de prueba

Después de terminar pruebas, cuando cambias a otro dispositivo probado, por favor verifique que:

- El probador está en estado de reajuste.
- La luz de prueba no está sacudiendo.
- La figura de la tensión en la pantalla de cristal líquido no está cambiando.

Aviso especial: no toque la punta de prueba de alta tensión cuando se cambia el dispositivo de prueba.

4. Encender o apagar el interruptor de alimentación

Una vez que la energía es cortada, por favor, espere un minuto si quieres empezar una vez más.

PRECAUCIÓN: Es muy peligroso en el estado de salida de alto voltaje para cambiar el estado de

energía, "on" o "off", continuamente. También hacen daño al probador.No se unen al puerto de salida de alto voltaje con cualquier cosa al cambiar o desactivar el poder para ello tal vez causar la anormal salida de alto voltaje que es muy peligroso.

5. Tratamiento de emergencia

Con el fin de evitar más pérdida, por favor haga según la siguiente forma bajo ninguna circunstancia emergente como una descarga eléctrica, la quemazón de este aparato probado o el host:

- Primero cortar la energía.
- Luego desconecte el enchufe de la energía.

6. Problemas ocurridos

Las siguientes situaciones son muy peligrosas. Por favor tenga cuidado! Porque todavía puede salir de alto voltaje incluso si presionas el "RESET".

- La luz de prueba sigue pasando cuando presiona el "RESET" hacia abajo.
- El voltímetro no indica ninguna lectura mientras la luz de prueba sigue en marcha.

Cuando ocurre una de las situaciones, por favor, cortar la energía, desenchufe y no usarlo más. El problema es muy peligroso.

7. Problemas de la luz de prueba

El voltímetro indica la lectura mientras que la luz no enciende después de presionar la "prueba". Este estado puede ser el problema de la luz de prueba.

Capítulo 3 Introducción Breve

El medidor de tensión de resistencia es un instrumento aplicado para medir la densidad del voltaje que soporta. Puede visualizar, precisar, rápida y confiar pruebas de la tensión de ruptura, drenaje actual y otro índice eléctrico de rendimiento de seguridad de varios objetos medidos y puede actuar como fuente de alimentación de alto voltaje DC (corriente alterna) para probar el funcionamiento de los componentes y el instrumento completo. El CS2600 resiste al producto probado de voltaje serie se diseña según el requisito de las normas de seguridad nacionales e internacionales como IEC, ISO, BS, UL, JIS y etc.. El voltaje que soporta es 3kV a 50kV y drenaje actual es de 0 a 200 mA, que determina además el requisito especial. Este instrumento es adecuado para todo tipo de productos de línea blanca, fuente de alimentación, cables, transformadores, conexión de terminales, aparatos eléctricos de alto voltaje baquelita, interruptores, tomas y enchufes, motores, lavavajillas, lavadoras, secadoras centrífugas, hornos de microondas, máquinas electromagnéticas, hornos electrónicos, brasero eléctrico, ollas arroceras eléctricas, TV conjuntos, agricultores eléctricos, servicios médicos, ingeniería química, instrumentos electrónicos, metros, máquinas completas y etc. y aplicado para proporcionar la seguridad soportar la protección del voltaje para un sistema de electricidad fuerte y poner a prueba el drenaje actual. También es

indispensable soportar el dispositivo del experimento de voltaje para laboratorios de investigación científica y los departamentos de supervisión técnica.

Productos de la serie CS2600 soportan probadores de tensión, basados en la introducción y digerir el avanzado soporte de probadores de tensión en todo el mundo, se combinan con un gran número de casos de uso práctico de los usuarios chinos a potenciar y mejorar. Tipos CS2670A, CS2670C, CS2671A, CS2671B, CS2672B, CS2672C, CS2672DX, CS2673, CS2674, CS2674A, etc. Soportar probadores de tensión son totalmente un modelo digital para soportar la tensión. Tanto el voltaje de la prueba y el tiempo de permanencia de drenaje actual aparecen en digital, la técnica es el primero aplicado en China. Basado en los productos originales, es mejorar su rendimiento. La corriente de desagüe puede ser continuamente y, opcionalmente, fijar de 0.1 mA a 100 mA según las normas de seguridad y los diferentes requisitos de los usuarios. Para la prueba del tiempo, la desventaja, y la diferencia de la indicación del producto original es un poco mayor, se ha mejorado con el cuenta regresiva digital, la precisión del tiempo de permanencia se incrementa por encima de ± 1 y la gama de prueba se mejora a 99 s. Su función es más rico y más práctico, y a través de la pantalla actual de desagüe para lograr que los productos puedan reflejar los valores actuales de drenaje real del objeto medido su voltaje de soporte, el grado es mejor en comparación con los distintos lotes de los productos similares o productos de diferentes fabricantes, que puede garantizar el funcionamiento de la seguridad de sus productos a no tener ninguna culpa. Al mismo tiempo, la corriente de drenaje de muestra digital puede utilizarse para simultáneamente su función de visualización, y extendida para medir la tensión inversa y la corriente de fuga inversa de la pila de rectificador de silicio de alta tensión, la reserva de voltaje y corriente de drenaje reserva del alto tubo de soporte de tensión de un MOSFET. Es una líder nacional soportar el probador de voltaje comparado con calidad, confiabilidad de funcionamiento de la técnica.

Capítulo 4 Teoría del trabajo

El probador de soporte de voltaje se compone del circuito de ascenso de alto voltaje, circuito de detección de fuga e indicador. Circuito de ascenso de alto voltaje puede calibrar y salir el voltaje de prueba requerido; Corriente de fuga es capaz de establecer el desglose (protección) actual; Indicador puede leer directamente la prueba de valor de tensión y salida de valor actual (o el valor actual del conjunto de desglose). DUT alcanza el tiempo regulado bajo el efecto de la tensión de prueba e instrumento corta la tensión de prueba automáticamente o manualmente, una vez que la ruptura aparece y la corriente de fuga va más allá de la ruptura de conjunto actual, instrumento puede cortar automáticamente la tensión de salida y alerta para confirmar si DUT puede soportar la prueba de la intensidad del aislamiento.

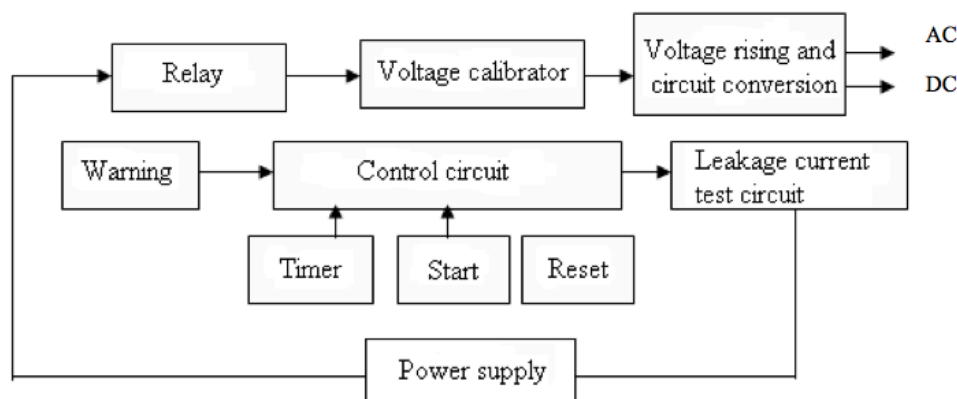

Capítulo 5 Parámetros técnicos

Parámetros técnicos	CS2670A	CS2670C	CS2672B	CS2673
Voltaje de salida (kV) AC	0-5kV ±(3%+3word)	0-3kV ±(3%+3word)	0-5kV ±(3%+3word)	0-5kV ±(3%+3word)
Corriente de corte (mA) AC	0.3-2/2-20mA ±(3%+3word)	0.3-2/2-20mA ±(3%+3word)	0.3-2/1-20/10-100mA ±(3%+3word)	0.3-2/1-20/10-200mA ±(3%+3word)
Rango de valores de precaución preestablecido (continuo) AC (mA)	0.3-2/2-20mA ±(5%+3word)	0.3-2/2-20mA ±(5%+3word)	0.3-2/1-20/10-100mA ±(5%+3word)	0.3-2/1-20/10-200mA ±(5%+3word)
Tiempo de prueba	1—99s (continuo) ±1%			
Capacidad del transformador	500VA	200VA	750VA	1000VA
Forma de onda de salida	50Hz, onda sinusoidal			
Condiciones de trabajo	Temperatura: 0—40°C, Humedad: ≤75%, Presión atmosférica: 101.25kPa			
Dimensión (W×H×D (mm3))	315×165× 250	315×165×250	315×165×250	375×190× 280
Peso	15kg	14kg	18kg	20kg
Potencia	220V±10% 50Hz±2Hz			

Parámetros técnicos	CS2671A	CS2671B	CS2672C	CS2672DX
Voltaje de salida AC/DC(kV)	0-10kV ±(3%+3word)	0-10kV ±(3%+3word)	0-5kV ±(3%+3word)	0-5kV ±(3%+3word)
Corriente de corte AC/DC(mA)	AC: 0.3-2/2-20mA DC: 0.3-2/1-10mA ±(3%+3word)	AC: 0.3-2/1-20/5-50mA DC: 0.3-2/1-20mA ±(3%+3word)	AC: 0.3-2/1-20/10-100 mA DC: 0.3-2/1-20mA ±(3%+3word)	AC: 0.3-2/1-20mA DC: 0.3-2/1-10mA ±(3%+3word)
Rango de valores de precaución preestablecido (continuo) AC/DC (mA)	AC: 0.3-2/1-20mA DC: 0.3-2/1-10mA ±(5%+5word)	AC: 0.3-2/1-20/5-50mA DC: 0.3-2/1-20mA ±(5%+5word)	AC: 0.3-2/1-20/10-100 mA DC: 0.5-2/1-20mA ±(5%+5word)	AC: 0.3-2/1-20mA DC: 0.5-2/1-10mA ±(5%+5word)
Tiempo de prueba	1—99s (continuo) ±1%			
Capacidad del transformador	750VA	1000VA	750VA	500VA

Forma de onda de salida	50Hz, onda sinusoidal	
Condiciones de trabajo	Temperatura:0—40°C,Humedad:≤75%, Presión atmosférica:101.25kPa	
Dimensión (W×H×D (mm3))	375×190×280	
Peso	20 kg	15kg
Potencia	220V±10%	50Hz±2Hz

El suministro de energía de entrada de su orden CS2672C y CS2671B está de acuerdo con la confirmada, los cables de alimentación es la misma que en los Estados Unidos y Canadá. El voltaje es 110 VAC60HZ.

Parámetros técnicos	CS2674	CS2674A
Voltaje de salida (kV)	AC:0-20kV ±5% ±5cuentas	AC: 0-20kV ±(5%+5word)
		DC: 0-20kV ±(5%+5word)
Corriente de corte (mA)	AC : 0.5-2/1-10mA ±5% ±5cuentas	AC: 0.5-2/1-10mA ±(5%+5word)
		DC: 0.5-2/1-10mA ±(5%+5word)
Rango de valores de precaución preestablecido (continuo) mA	AC:0.5-2/1-10mA ±5% ±5 cuentas	AC: 0.5-2/1-10mA ±(5%+5word)
		DC: 0.5-2/1-10mA ±(5%+5word)
Tiempo de prueba	1—99s (continuo) ±1%	
Capacidad del transformador	1000VA	
Forma de onda de salida	50Hz, onda sinusoidal	
Condiciones de operación	Temperatura:0—40°C,Humedad:≤75%, Presión atmosférica:101.25kPa	
Dimensión (WxHxD (mm3))	440×220×340	
Peso	28kg	
Potencia	220V±10%	50Hz±2Hz

Capítulo 6 Procedimiento e instrucciones de operación

Procedimiento de operación: (CS2670A, CS2671A, CS2671B, CS2672B, CS2672C, CS2673)

- En el caso de cierre y reinicio, el objeto medido está conectado cuando el indicador del voltímetro está garantizado a "0" y se apaga el piloto de pruebas, y su línea de puesta a tierra se inserta debajo de la tierra;**
- Se establece el valor de prueba requerido de la corriente de desagüe:**

- (1). Presionar el interruptor del ajuste preestablecido;
- (2). Elegir la gama de la corriente de alarma requerida;

- (3). Ajustar el potenciómetro preestablecido para drenaje actual con el valor de alarma requerida;
- (4). Restablezca el interruptor de preselección;

3. Manual de prueba

(1) El interruptor de tiempo esta en la posición "OFF", el botón que es pulsado "Activate" y las luces indicadoras de "Prueba". El botón de "Regulador de tensión" se atornilla al indicador que requiere valor;

(2) Al terminar la prueba, la tensión se ajusta a la posición 12 de la

prueba de valor y luego el botón "Reset" se presiona. La salida de voltaje se apagará y el indicador luminoso se apaga. Resulta que el objeto medido es bueno;

(3) Si la corriente pasando el objeto medido es mayor que el específico drenaje actual, el instrumento se apaga el voltaje de salida automáticamente, y simultáneamente el zumbador emite una alarma, la luz indicadora de sobrecarga se activa. Aquí, el objeto medido es malo. El pulsador "Reset" y luego la alarma pueden ser cancelados;

4. Prueba de sincronización

(1). Mientras que el interruptor de "Timing" esta en "ON", el tiempo preestablecido captura la placa que es marcada para programar el valor deseado del tiempo de permanencia;

(2) El botón es presionado para "Activar" y la tensión se ajusta al valor deseado de la prueba;

(3). Cuando termine la sincronización, el voltaje de la prueba se apagará. Resultó que la medida es buena; Si la corriente es mayor, antes de la hora preestablecida, la luz indicadora de sobrecarga se activa el zumbador emite una alarma y por lo tanto el objeto medido es malo.

5. Prueba AC (CS2671A, CS2671B, CS2672C)

(1) El interruptor de cambio de voltaje se presiona y se fija el paso DC;

(2) La línea de alto voltaje del objeto medido se conecta a la salida de alto voltaje DC terminal;

(3) Continúan operando según el paso 3 y 4 de operación anterior.

(4) PRECAUCIÓN: Voltaje de la terminal de salida de alto voltaje DC es tensión negativa;

(5) del rango de ajuste del valor de alarma actual de drenaje es de 0,3 mA a 10 mA.

Cuando la corriente de desagüe está por encima de 10 mA, la actual protección automática y la alarma se activan.

6. Prueba de control remoto (Nota: Cuando se aplica un arma de prueba de control remoto, el tiempo es controlado manualmente).

Ejemplo: El tiempo de sincronización se encuentra a 11 s y el arma de la prueba de control remoto se utiliza para probar el objeto medido. La prueba de pistola se activa hasta que acabe el tiempo, y luego se reiniciará la prueba de pistola.

(1) El control remoto accesorio de prueba se conecta al instrumento, y se selecciona el voltaje de la prueba (ACDC);

- (2) El valor requerido de voltaje de la prueba se establece;
- (3) El valor requerido de drenaje se encuentra pruebas actuales;
- (4) El arma de la prueba de control remoto se conecta al objeto medido;
- (5) El interruptor "Activate" en la pistola de alto voltaje se presiona para probar y mientras la prueba final, se suelta el interruptor. (La conexión se muestra en la Fig. 5)

Procedimientos de operación (CS2674, CS2674A)

1. El objeto medido está conectado cuando el indicador del voltímetro está garantizado a "0" y se apaga el piloto de pruebas, y su línea de puesta a tierra se inserta debajo de la tierra;
2. Se establece el valor requerido de prueba actual de drenaje;
 - (1) Pulse el interruptor de preselección para la corriente de desagüe;
 - (2) Elegir la gama actual requerida;
 - (3) Ajustar el potenciómetro preestablecido para drenaje actual con el valor de alarma requerida;
 - (4) Suelte el interruptor de preselección para la corriente de desagüe.

3. Prueba manual:

(1) El interruptor de tiempo esta en la posición "OFF".Después el botón "Activar" se presiona, se activa el piloto de pruebas. El botón de "Ajuste de voltaje" se atornilla con el valor de indicación necesaria;

(2) Después de que la prueba termina, la tensión se ajusta a la posición de la prueba y luego el pulsador "Reset" es 12. La salida de voltaje se apagará y el indicador luminoso se apaga. Resulta que el objeto medido es bueno;

(3) Si la corriente pasando el objeto medido es mayor que el específico drenaje actual, el instrumento apaga el voltaje de salida automáticamente, y simultáneamente el zumbador emite una alarma, la luz indicadora de sobrecarga se activa. Aquí, el objeto medido es malo. El pulsador "Reset" y luego la alarma pueden ser cancelados;

4. Prueba de sincronización

(1) Mientras que el interruptor de "Timing" este encendido, el tiempo preestablecido de la captura de placa es marcada para programar el valor deseado del tiempo de permanencia;

(2) El botón presionado "Activar" y la tensión se ajusta al valor deseado de la prueba;

(3) Cuando la sincronización termina, el voltaje de la prueba se apagará. Resultó que la medida es buena; Si la corriente es mayor, antes de la hora preestablecida, la luz indicadora de sobrecarga activa el zumbador y emite una alarma y por lo tanto el objeto medido es malo.

5. Prueba AC CS2674A

(1) El interruptor de cambio de voltaje se presiona y se fija la DC;

(2)La línea de alto voltaje del objeto medido se conecta a la salida de alto voltaje DC terminal;

(3) Continúan operando según el paso 3 y 4 de operación anterior.

(4) PRECAUCIÓN: voltaje de la terminal de salida de alto voltaje DC es tensión negativa;

Capítulo 7 Aplicación de ilustración

1. Máquina eléctrica- intensidad eléctrica del instrumento entero prueba de (soporte de intensidad de voltaje).

Según la imagen de abajo para conectar el medidor de tensión soporte y DUT, pasar por el interruptor de alimentación, establezca el valor actual de advertencia de salida según el estándar del producto de DUT y luego probarlo según los pasos de operación 3 ó 4. Si no hay fugas concretas actuales ADVERTENCIA valor en el producto estándar, se recomienda la siguiente fórmula:

$$I_z = k_p(U/R) \dots \dots \dots (1)$$

I_z ---- Valor actual de alerta de fuga A;

U ---- Tensión de prueba, V;

R ---- Valor de resistencia de aislamiento mínimo permitido Ω ;

k_p ---- Índice de movimiento, generalmente toma 1.2~1.5

Por ejemplo: una máquina eléctrica con su regulación mínima. Valor IR como $2 \times 10^6 \Omega$, voltaje de prueba 1500V.

Según la fórmula (1)

$$\begin{aligned} I_z &= k_p(U/R) = (1.2 \sim 1.5) \times (1500 / 2 \times 10^6) \\ &= (1.2 \sim 1.5) \times 0.75 \times 10^{-3} \approx 1 \times 10^{-3} \text{ (A)} \end{aligned}$$

Tomar 1mA



2. Transformador o instrumento eléctrico , intensidad eléctrica prueba de (soporte de intensidad de voltaje).

Según la imagen de abajo para conectar el medidor de tensión soporte con DUT, establezca el valor actual de advertencia de salida según el estándar del producto de DUT y luego probarlo según los pasos de operación 4 o 5. Si no hay fugas concretas actuales ADVERTENCIA valor en el producto estándar, por favor calcule como fórmula (1) por encima y luego establecer el valor:

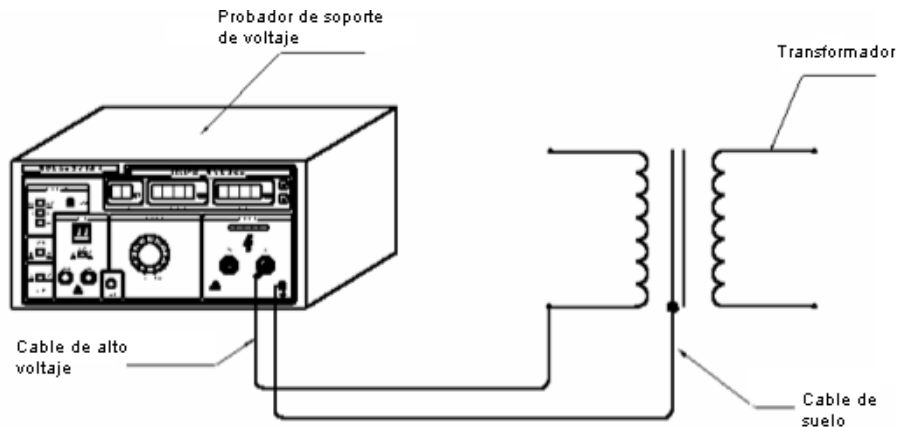

3. Intensidad del condensador eléctrico prueba de (soporte de intensidad de voltaje).

Según la imagen de abajo para conectar el voltaje que soporta el probador del condensador, si haciendo prueba de DC, con el fin de evitar mal alerta al usuario deberá añadir tensión lentamente y hacer el cargo actual menos el valor de advertencia de salida actual; Si haciendo prueba AC, el condensador corriente causado por la reactancia capacitiva del condensador probado (XC) se añadirá al valor de advertencia actual de ajuste de la salida, de lo contrario la alerta equivocada sucederá. Después de prueba, por favor recuerde descargar los dos terminales del condensador para evitar un choque eléctrico!

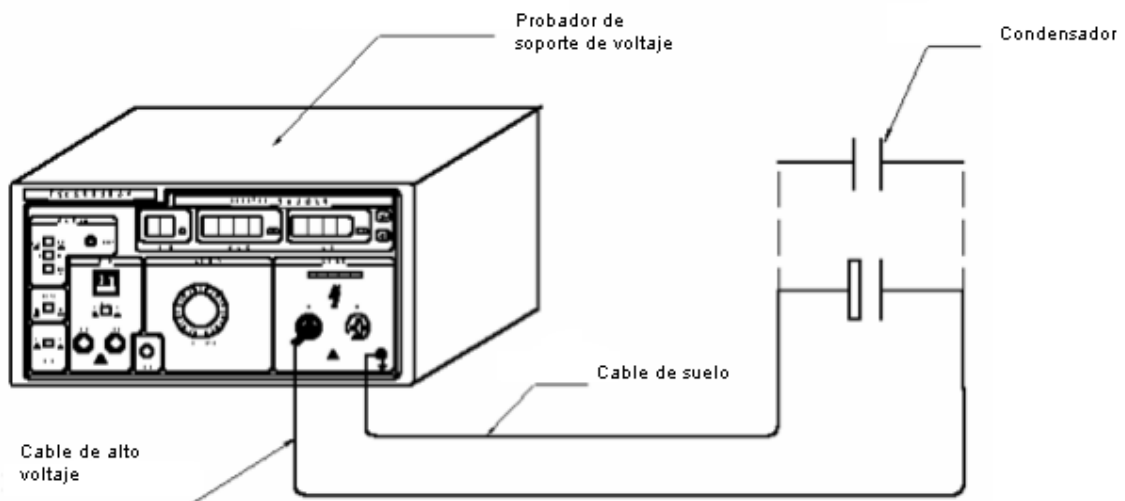

a) Juicio de pila de silicio de alto voltaje y transistor de alto voltaje BV_{CEO} .

Según la imagen de abajo para conectar el medidor de tensión soporte con la prueba de alto voltaje de pila de silicio o alta tensión del transistor de energía, prestar atención a la salida de la terminal DC de alta tensión del probador que es polaridad negativa (-), cable de tierra es polaridad positiva (+) y establezca el valor de alerta actual de fugas en 0.2mA, agregue lentamente tensión al valor nominal mientras comienza. Si las alertas o las corrientes de fuga aumentan, entonces el transistor de pila y alta tensión de prueba de alto voltaje de silicio ha sido dañado, por el contrario es normal.

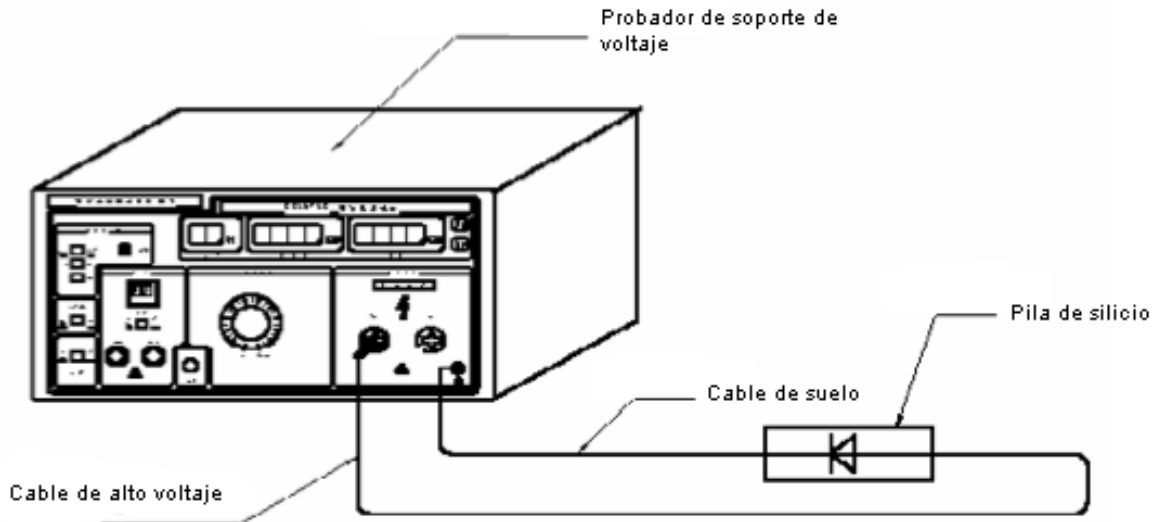

Capítulo 8 Calibración y mantenimiento

1. Calibración

(1) Calibración de voltaje

- A) El instrumento se establece en Reset y la perilla de tensión se gira hasta el final en contra de las manecillas del reloj
- B) Conecta el voltímetro con el instrumento según el cuadro y la tabla a continuación;
- C) Seleccione el rango de medición apropiado en el voltímetro según el modelo diferente del instrumento. Por favor note que el error del voltímetro será dentro de $\pm 1.5\%$, si es un voltímetro de estilo de mano, la gama de la medida será de 13 en la graduación del calibrador del personal. La compañía produjo el voltímetro Digital CS1940 o calibrador de tensión que soporta el CS2040 recomiendan (CS2674A, CS2674 excluido);
- D) Presione Start y calibrar la perilla de salida de voltaje para que las cifras de lectura en el voltímetro se correspondan con los puntos de detección en la lista 1 y luego ajustar el potenciómetro para la indicación del medidor y la indicación del voltímetro de alto voltaje satisfaga el requisito de la tecnología.

Lista 1

AC/DC	Rango de voltaje	Potenciómetro	Detección de puntos	Índice
AC (kV)	5kV	W4	0.5; 1; 3; 5	3%
	10kV	W4	1; 3; 5; 10	
DC (kV)	5kV	W5	0.5; 1; 3; 5	
	10kV	W5	1; 3; 5; 10	

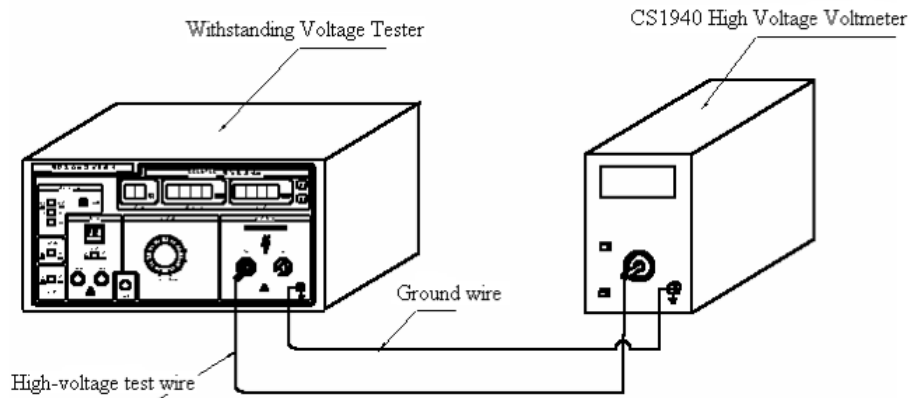

(2) Calibración de corriente de fuga

A) Conecte el amperímetro digital con precisión de 1 para el medidor de tensión que soporta según el cuadro de abajo.

B) Ajuste el instrumento en el estado de Reset, calibrar en sentido en contra de las manecillas del reloj, la perilla de tensión hasta el final y gire el interruptor de corriente salida 2mA nivel (2mA es el nivel básico de calibrar la corriente de fuga).

C) Elegir la resistencia de carga adecuada según la lista 2.

Lista 2 Voltaje de la calibración es 500V

Corriente (mA)	0.5	1	2	5	10	20	30	50	100
Resistencia (kW/W)	100/1	500/1	250/1	100/2	50/5	25/10	33/30	10/25	5/50

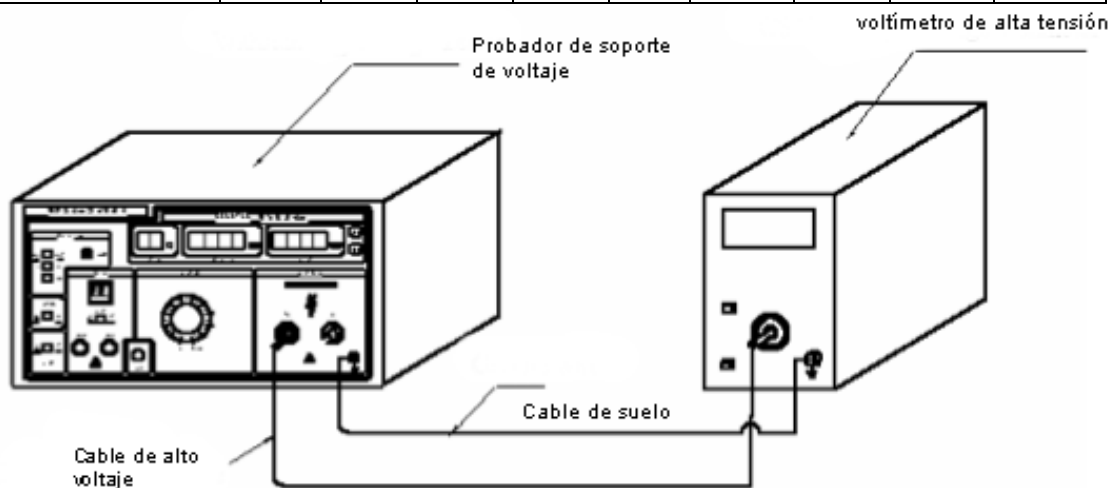

D) Poner la resistencia de carga entre el lugar de prueba y la terminal de entrada del instrumento en serie conectado con el amperímetro digital (o calibrador de tensión que soporta CS2040).

E) Presione Start en estado de prueba; lentamente calibrar la tensión de salida a acerca de 500V, cuando el amperímetro digital muestre 1mA, ajustar el potenciómetro a W8 para hacer el

amperímetro punto a 1mA.

F) Cuando es correcto en la calibración de corriente básica de 1mA, calibrar el voltaje de la puerta alerta y del potenciómetro para hacer W7 alerta.

G) Compruebe 0.5mA, 2mA, 5mA, 10mA, 20mA (Model: 70A, 71A, 71B, 74), 0.5mA, 2mA, 5mA, 10mA, 100mA (Model: 72C, 73) sucesivamente cada punto, si el valor de alerta se encuentra en ± 4 , es elegible.

H) Si algún nivel individual va más allá del error, el valor de alerta 1mA puede calibrar correctamente según el valor de error excesivo.

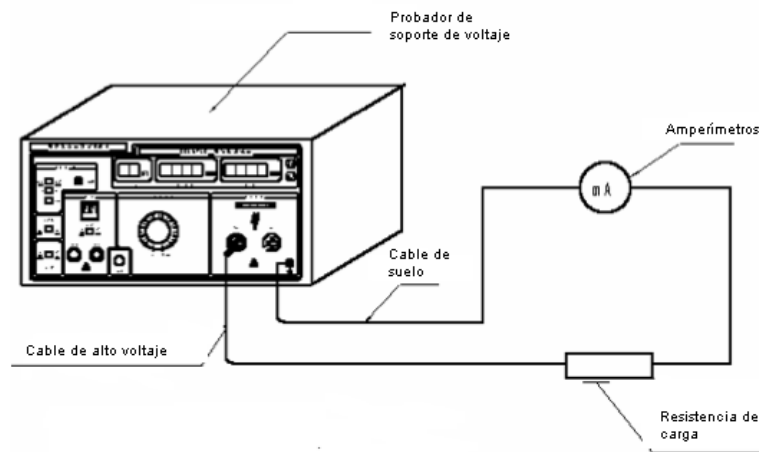

3) Calibración actual con salida DC

Ajustar el interruptor de selección de AC/DC a nivel DC, interruptor de selección de corriente de fuga a 1mA, ajuste lentamente el voltaje para mostrar el amperímetro digital (o calibrador de tensión que soporta CS2040) se sincroniza con el de la mano de metro, si la pantalla no está sincronizada, calibrar el potenciómetro W7 para hacerla sincronizada y alerta en full-graduación de 1mA.

2. Mantenimiento

Mantenimiento del probador de voltaje que soporta (Ref. a lista abajo)

Guía de mantenimiento del probador de voltaje que soporta

Fallas	Razones	Mediciones
(1) La luz no puede ser brillante cuando se enciende.	(1) ¿Si la fuente de alimentación está bien conectada?	Conecte el cable de alimentación bien y pruebe de multímetro, allí quizá 220V
	(2) ¿Si el fusible está bien?	Cambiar el fusible
	(3) ¿Si el interruptor de alimentación está bien?	Cambiar el interruptor de alimentación
	(4) Si hay voltaje de 17V AV en la terminal de salida del transformador, si no, la energía del transformador se puede romper.	Cambiar la energía del transformador

	(5) ¿Si el diodo rectificador está roto?	Cambiar el rectificador de diodo correspondiente
	(6) ¿Si la maquina de presión constante de tres terminales 7812 está roto?	Cambiar 7812
	(7) Si el condensador de C1 ~ C4 es de cortocircuito eléctrico	Cambiar el condensador relevante
(2) Alerta cuando abra el instrumento	(1) llaves de nivel flick de corriente de fuga	Presione cualquier tecla
	(2) LM324 esta roto	Cambiar 324
	(3) El resistor en el interruptor de corriente de fuga está abierto.	Cambiar la resistencia relevante
(3) Iniciar, fracaso del reajuste	(1) 556 esta dañado	Cambiar 556
	(2) comienzo relativo o tecla reset está roto	Cambie el interruptor correspondiente
	(3) El conector de enlace está suelto en el tablero del circuito principal.	Fijar el conector
	(4) Pista de la placa de circuito principal está abierta	Soldar bien el cable
(4) Estado de prueba mientras que gire la máquina	556 esta dañado	Cambiar 556
(5) El temporizador falla en el inicio cuando se prueba.	(1) El enchufe temporizador está suelto	Asegure el enchufe
	(2) 4060 esta roto	Cambiar 4060
(6) El temporizador no se puede restablecer cuando se termina el tiempo.(Operación manual es excluida).	(1) El enchufe temporizador está suelto.	Asegúrelo
	(2) Temporizador 9013 está roto.	Cambiar 9013
	(3) Temporizador 4060 está roto.	Cambiar 4060
(7) Cuando encienda el instrumento, la luz es brillante pero sin indicación de voltaje.	(1) El voltaje en la red eléctrica es muy bajo resultando un poder de voltaje bajo y la potencia relé no puede trabajar normal.	Use AC Steady pressure machine or voltage regulator
	(2) Potencia de relé está rota	Cambiar el relé
	(3) Voltage display board is broken	Cambiarlo
	(4) Terminal de salida de alto voltaje está desconectado.	Soldarlo bien
	(5) El transformador de alto voltaje está roto.	Cambiar el transformador de alta tensión.
	(6) El enchufe o el cable de conexión del circuito principal está suelto.	Asegure el enchufe y conecte bien.
(8) Arranque manual o reset ha fallado	(1) Voltaje N ^o 12V	Consulte la sección de alimentación
	(2) 556 esta roto	Cambiar 556
(9) Inicio y reinicio fallaron en la operación	Tecla inicio o reinicio es mala conexión o esta dañado	Cambie el interruptor correspondiente

(10) Voltaje de salida AC/DC no puede ser ajustado y el transformador trabaja con ruido.	(1) Caja del condensador está roto (D6, C6, R3 y R4 se equipan en una caja plástica).	Cambio de condensador
	(2) Transformador de alto voltaje está roto (allí están pegando fuego y tienen un fenómeno de cortocircuito eléctrico)	Cambiar el transformador de alto voltaje
(11) No hay indicación de voltaje en el ajuste de voltaje	(1) El regulador de voltaje está roto	Cambiar el regulador de voltaje
	(2) Enlace del enchufe de la placa del circuito principal, puede tener una mala conexión o abre los fenómenos.	Asegure el enchufe y conectarlo bien
	(3) Los diodos D8~D11 tienen algunas soldaduras rotas o débiles.	Cambiar el diodo relevante
(12) Indicando el valor y el valor real tienen un gran error (la mitad)	(1) Los diodos D12~D15 tienen algunos rotos	Cambiar el diodo relevante
	(2) El tablero de corriente de fuga mostrado está roto.	Cambiar la corriente de visualización actual.
	(3) Resistor sensible de presión débil C7 y R11 están soldados.	Soldarlo bien
(13) No se muestra el voltaje	(1) Resistencia de 220W/5W está abierta o débilmente soldadas	Soldar bien los componentes
	(2) El tablero de corriente de fuga mostrado está roto.	Cambiar la corriente de visualización actual.
	(3) 324 está roto	Cambiar 324
	(4) Resistor sensible de presión cuenta con descargas eléctricas.	Cambiar el resistor sensible de la presión